

FD-H5



潤達企業有限公司
上海潤漢機械設備貿易有限公司
(日本 DAIHEN Corporation 代理商)

潤達企業有限公司：桃園市桃園區水庫七街66號
TEL: 886-3-3218411 FAX: 886-3-3218422 E-mail: tec-tw@tec-robot.com.tw
潤達台中服務處：台中市烏日區太明路成豐巷98-1號
TEL: 886-4-23355629 E-mail: tec-tw@tec-robot.com.tw
上海潤漢機械設備貿易有限公司：上海市嘉定區寶安公路2999弄236號
TEL: 86-21-59106733 FAX: 86-21-69521842 E-mail: tec-sh@tec-robot.com.tw

コンパクト&パワフル

- 小型ながら可搬質量5kg
- 省スペース
- ハンドリング用途に最適

[マニピュレータ動作範囲図]



P点動作範囲

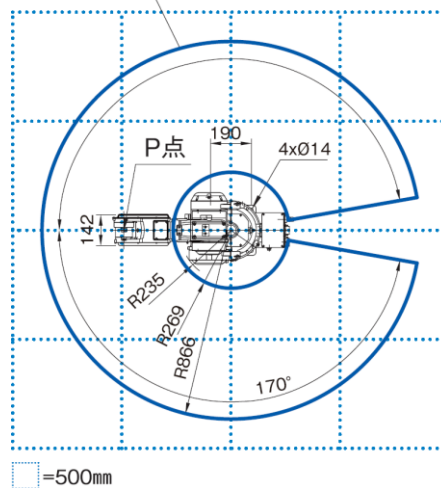

P点動作範囲

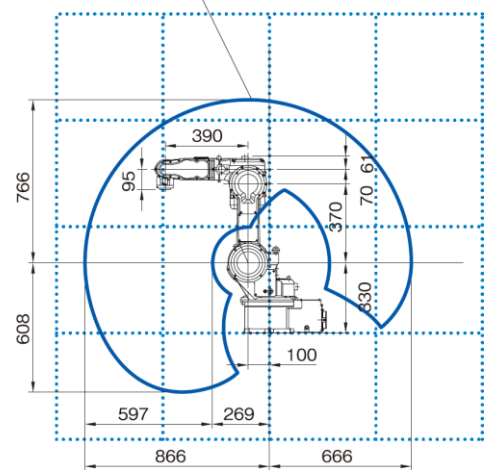

[マニピュレータ仕様]

		FD-H5	
構造		垂直多関節形	
軸数		6	
手首可搬質量		5kg	
位置繰返し精度		±0.05mm(注1)	
駆動方法		ACサーボモータ	
駆動容量		1440W	
位置フィードバック		絶対値エンコーダ	
動作範囲	腕	J1(旋回1)	±170°
		J2(前後)	-125° ~ +90°
		J7(旋回2)	-
		J3(上下)	-140° ~ +245°
	手首	J4(回転)	±190°
		J5(振り)	-30° ~ +210°
		J6(ひねり)	±360°
最大速度	腕	J1(旋回1)	3.49rad/s[200°/s](2.79rad/s[160°/s]) (注2)
		J2(前後)	3.49rad/s[200°/s]
		J7(旋回2)	-
		J3(上下)	4.54rad/s[260°/s]
	手首	J4(回転)	6.63rad/s[380°/s]
		J5(振り)	6.63rad/s[380°/s]
		J6(ひねり)	8.90rad/s[510°/s]

		FD-H5	
手首許容負荷	許容モーメント	J4(回転)	11.9N・m
		J5(振り)	11.9N・m
		J6(ひねり)	5.2N・m
	許容慣性モーメント	J4(回転)	0.303kg・m ²
		J5(振り)	0.303kg・m ²
		J6(ひねり)	0.061kg・m ²
腕の動作断面積		1.22m ² × 340°	
使用環境条件		温度: 0~45°C、湿度: 20~80%RH(結露しないこと)	
本体質量		58kg	
上部アーム可搬質量		1kg	
設置方法		床置き、天吊り、壁掛け形	
塗装色		ホワイト(マンセル値10GY9/1)	

注1. 位置繰返し精度は、JIS-B-8432に準拠しています。
標準的なツールセンタポイント(TCP)での値です。
2. () 値は壁掛け時の仕様です。
※本使用は、予告なしに変更することがあります。